

Revista Internacional de Ciencias Sociales

ISSN 2955-8921 e-ISSN 2955-8778

Vol. 4, No. 1, Enero – Abril, 2025

Recibido: 11/11/24; Revisado: 20/12/24; Aceptado: 05/03/25; Publicado: 16/03/25

DOI: <https://doi.org/10.57188/RICSO.2025.657>

Análisis factorial confirmatorio de la escala de gentrificación derivada de los ODS en el contexto de la pandemia

Francisco Rubén Sandoval Vázquez* 

Universidad Autónoma del Estado de Morelos, México

Javier Carreón Guillén 

Universidad Nacional Autónoma de México, México

Michiko Amemiya 

Universidad Politécnica de Cataluña, España

Resumen

En el marco de los Objetivos del Desarrollo Humano, la gentrificación ha sido observada como un fenómeno emergente y frente a la crisis sanitaria un evento impredecible en cuanto a su impacto en los ODS. El objetivo del presente trabajo fue comparar la estructura teórica de la gentrificación con una observación empírica de sus indicadores y factores a fin de poder anticipar escenarios de riesgo. Se realizó un estudio transversal, psicométrico y correlacional con una muestra de 100 estudiantes adscritos a universidades comprometidas con los ODS durante la pandemia. Los resultados advierten la prevalencia de dos de siete factores relativos al fin de la pobreza y la paz con justicia institucional. En relación con el estado del arte donde se advierten siete factores, el presente trabajo recomienda extender los indicadores a fin de poder incrementar el porcentaje de varianza y ajustar el modelo teórico al empírico.

Palabras clave: Construcción; Franquicias; Gentrificación; Centralidad; Agrupamiento; Mediación.

Confirmatory factor analysis of the SDG-derived gentrification scale in the context of the pandemic

Abstract

Within the framework of the Human Development Goals, gentrification has been observed as an emerging phenomenon and, in the face of the health crisis, an unpredictable event in terms of its impact on the SDGs.

*Correspondencia: fsandoval@uaem.mx

The aim of this paper was to compare the theoretical structure of gentrification with an empirical observation of its indicators and factors in order to anticipate risk scenarios. A cross-sectional, psychometric and correlational study was conducted with a sample of 100 students attached to universities committed to the SDGs during the pandemic. The results show the prevalence of two of seven factors related to the end of poverty and peace with institutional justice. In relation to the state of the art where seven factors are found, this paper recommends extending the indicators in order to increase the percentage of variance and adjust the theoretical model to the empirical one.

Keywords: Construction; Franchising; Gentrification; Centrality; Clustering; Mediation.

Análise fatorial confirmatória da escala de gentrificação derivada do SDG no contexto da pandemia

Resumo

Na estrutura dos Objetivos de Desenvolvimento Humano, a gentrificação foi observada como um fenômeno emergente e, diante da crise de saúde, como um evento imprevisível em termos de seu impacto sobre os ODSs. O objetivo deste artigo foi comparar a estrutura teórica da gentrificação com uma observação empírica de seus indicadores e fatores, a fim de antecipar cenários de risco. Foi realizado um estudo transversal, psicométrico e correlacional com uma amostra de 100 estudantes vinculados a universidades comprometidas com os ODS durante a pandemia. Os resultados mostram a prevalência de dois dos sete fatores relacionados ao fim da pobreza e à paz com justiça institucional. Em relação ao estado da arte em que foram encontrados sete fatores, este artigo recomenda ampliar os indicadores para aumentar a porcentagem de variância e ajustar o modelo teórico ao modelo empírico. **Palavras-chave:** Construção; Franchising; Gentrificação; Centralidade; Agrupamento; Mediação.

1. Introducción

El concepto de naturaleza se basa en los servicios ecosistémicos; desde una perspectiva crítica es innegable que se requieren más espacios verdes. La Ecología Política ya aporta elementos en esa dirección (Cole et al., 2021). Las intervenciones basadas en Ciudades Verdes, sin cuestionar nada, pertenecen a la corriente del pensamiento verde, enfrentando temas como el crecimiento desmedido de las ciudades, el inmobiliario, el extractivismo, en el que unos ganan y otros pierden. La desigualdad naturalizada en las ciudades respecto a equipamientos y espacios públicos.

Se advierte que todo el enfoque es antropocéntrico, en este caso la calidad de vida humana y el cambio climático. Pareciera que en América Latina todo está conduciendo a la gentrificación (Han et al. 2021). La intersección entre los

beneficios de las áreas verdes y la salud también debe analizarse en su intersección con las desigualdades y la violencia simbólica para ciertos grupos.

La gentrificación se refiere a un proceso en el que un barrio, generalmente de bajos ingresos, experimenta un aumento en la inversión y la llegada de personas con mayores recursos. Esto suele llevar a una subida en los precios de la vivienda y los servicios, lo que puede resultar en el desplazamiento de los residentes originales que no pueden hacer frente a esos costos. En relación con los Objetivos de Desarrollo Sostenible (ODS), la gentrificación puede estar vinculada principalmente con el ODS 11, que promueve "ciudades y comunidades sostenibles". Esto se debe a que la gentrificación puede tener efectos negativos en la equidad social y económica, afectando a las personas más vulnerables al aumentar la desigualdad y la segregación en las ciudades. Además, puede poner en riesgo la cohesión social y la diversidad cultural, que son esenciales para el desarrollo inclusivo y sostenible de las comunidades. (Alexandri y Janoschka, 2020)

Para las mujeres, a través de su sabiduría y sus prácticas cotidianas, desempeñan un papel esencial en la gestión del cambio climático antropogénico. Desde el cuidado del hogar hasta el trabajo en el campo, sus acciones contribuyen significativamente a la sostenibilidad ambiental (Hwang & Shrimali, 2023). Sin embargo, a pesar de ser pilares en la lucha contra el cambio climático, las mujeres a menudo enfrentan discriminación tanto en áreas urbanas como rurales. Esta discriminación no solo es injusta, sino que también socava los esfuerzos colectivos para abordar la crisis climática. Es imperativo reconocer y empoderar a las mujeres como agentes de cambio, asegurando que sus voces sean escuchadas y sus contribuciones valoradas en la toma de decisiones a todos los niveles. Solo así podremos avanzar hacia un futuro más equitativo y sostenible.

Por otro lado, la realidad del viaje de tres horas hasta el centro de estudio. Esta situación no solo representa un desafío logístico, sino que también implica situaciones de discriminación en áreas gentrificadas, donde las diferencias socioeconómicas se hacen más evidentes y palpables (Hyra & Lees, 2021). La gentrificación, al remodelar el tejido urbano, a menudo desplaza a los residentes de largo plazo y crea barreras invisibles de segregación. La necesidad urgente de políticas inclusivas que no solo reconozcan, sino que también celebren la diversidad y la riqueza cultural que los residentes de las áreas metropolitanas aportan a la metrópoli (ver Tabla 1). Por ejemplo, la desigualdad de ingresos en el mismo entorno laboral y el acceso a espacios como museos, auditorios, cafés o cines.

Tabla 1. Comparativo entre la gentrificación y los ODS antes y después de la pandemia

Aspecto	Antes de la Pandemia (COVID-19)	Después de la Pandemia (COVID-19)
Impacto en ODS 1: Fin de la pobreza	La gentrificación desplazaba a comunidades vulnerables,	Aumento de la pobreza debido a la pérdida de empleos y precarización económica,

Análisis factorial confirmatorio de la escala de gentrificación derivada de los ODS en el contexto de la pandemia

	aumentando la pobreza urbana.	exacerbando los efectos negativos de la gentrificación en comunidades marginadas.
Impacto en ODS 3: Salud y bienestar	La gentrificación a menudo mejoraba la infraestructura de salud en las áreas urbanas, pero a la costa del desplazamiento de poblaciones vulnerables con acceso limitado a estos servicios.	El acceso a la salud se volvió más crítico, y las comunidades desplazadas enfrentaron mayores desafíos para acceder a servicios de salud en medio de la crisis sanitaria global.
Impacto en ODS 10: Reducción de las desigualdades	La gentrificación contribuía a la polarización socioeconómica, creando enclaves de riqueza y marginando a poblaciones de bajos ingresos.	Las desigualdades se profundizaron debido a la crisis económica y sanitaria, con un aumento en la brecha de acceso a recursos y oportunidades entre las comunidades afectadas por la gentrificación.
Impacto en ODS 11: Ciudades y comunidades sostenibles	La gentrificación impulsaba el desarrollo urbano, pero frecuentemente a gastos de la sostenibilidad social y económica, desplazando a residentes originales.	Se acentuó la necesidad de repensar el urbanismo para crear ciudades más inclusivas y resilientes, destacando la importancia de proteger a las comunidades vulnerables en el contexto de la recuperación.
Impacto en ODS 8: Trabajo decente y crecimiento económico	La gentrificación a menudo creaba empleos en construcción y servicios, pero estos eran de corto plazo y no beneficiaban a largo plazo a las comunidades desplazadas.	La recesión global disminuyó las oportunidades laborales en áreas gentrificadas, afectando más a las comunidades vulnerables que ya habían sido desplazadas, y resaltando la necesidad de empleos sostenibles.
Impacto en ODS 16: Paz, justicia e instituciones sólidas	La gentrificación frecuentemente generaba conflictos locales y tensiones sociales debido al desplazamiento de comunidades y cambios en la dinámica social de los barrios.	La pandemia exacerbó las tensiones sociales y los conflictos, evidenciando la necesidad de políticas inclusivas que aborden la justicia social en el contexto urbano post-pandemia.

Sin embargo, la gentrificación ha sido analizada como un fenómeno erradicador sin vincularlo con otros fenómenos que la hagan efectiva, como la movilidad. Por ello, el objetivo de este trabajo es establecer la relación entre gentrificación y movilidad como ejes y temas de la agenda que describe la exclusión de las mujeres. Por lo expuesto, se plantea la siguiente pregunta: ¿Existen diferencias significativas entre la estructura de gentrificación reportada en la literatura con respecto a la estructura observada en el presente estudio?

Premisa. Si la gentrificación es resultado del encarecimiento de las zonas de destino y la movilidad está diseñada para el uso y apropiación de espacios para la masculinidad, entonces ambas dimensiones pueden asociarse para excluir a las

mujeres en términos de su trayectoria desde la vivienda al trabajo o los servicios públicos (Callenberg et al. 2024).

2. Metodología

Diseño. El diseño fue Transversal, psicométrico y correlacional, con un enfoque cuantitativo.

Muestra. 100 estudiantes seleccionados de manera no probabilística, con características similares (por ejemplo, que estén comprometidos con los ODS y que hayan vivido la pandemia de manera activa).

Instrumento. Se utilizó la Escala de Impacto de la Gentrificación en los ODS. Incluye dimensiones tales como: 1) Desplazamiento de Comunidades, 2) Fin de la Pobreza, 3) Salud y Bienestar, 4) Reducción de las Desigualdades, 5) Ciudades Sostenibles, 6) Trabajo y Crecimiento Económico, 7) Paz, Justicia e Institucionalismo.

Análisis. Los datos fueron capturados en Excel y procesados en JAS versión 18.2. Se estimaron los parámetros de centralidad, agrupamiento y estructuración para poder contrastar la hipótesis nula relacionada con las diferencias significativas entre la estructura de relaciones entre las palabras clave difundidas en la literatura respecto a la estructura observada en el presente estudio.

3. Resultados

El análisis de confiabilidad sugiere la consistencia interna del instrumento que mide las variables a observar en sus relaciones estructurales (ver Tabla 2). Los resultados indican que los coeficientes alfa y omega superan el umbral mínimo indispensable para llevar a cabo los análisis más robustos en la confirmación de la estructura factorial.

Tabla 2. Confiabilidad

	Coeficiente ω	Coeficiente α
Factor 1	0,684	0,695
Factor 2	0,684	0,636
total	0,628	0.670
Segundo orden	0,684	

El análisis de adecuación indica si la muestra a la especificación del modelo en cuanto a número de variables, número de relaciones y número de incógnitas (véase Tabla 3). Los resultados sugieren que la especificación del modelo corresponde con la muestra.

Tabla 3. Prueba Kaiser-Meyer-Olkin (KMO)

Indicador	MSA
episodio 1	0,645
episodio 2	0,633
episodio 3	0,686
pji1	0,682
pji2	0,613
pji3	0,629
En general	0,605

El análisis de los pesos factorial indica la estructura de correlaciones entre los factores subyacentes a partir de los indicadores (véase Tabla 4). Los resultados indican que las cargas oscilan entre 0.309 y 0.994 cumplen con el requisito para la validez de constructo.

Tabla 4. Cargas factoriales

Factor	Indicador	Estimar	Error estándar	valor z	PAG	Intervalo de confianza del 95%	
						Más bajo	Superior
Factor 1	episodio 1	0,994	214.318	0,005	0,996	-419.061	421.050
	episodio 2	0,363	35.057	0,005	0,996	-68.548	68.873
	episodio 3	0,530	114.306	0,005	0,996	-223.504	224.565
Factor 2	pji1	0,739					
	pji2	0,320					
	pji3	0,309					

El análisis de los interceptos sugiere la predicción de los ítems al considerar que son diferentes de cero y tal predicción no es atribuible al azar (ver Tabla 5). Los valores fueron significativos inferiores a cero por lo que se supone que otros factores e indicadores están incidiendo en la medición de la estructura del modelo.

Tabla 5. Intersecciones

Indicador	Estimar	Error estándar	valor z	PAG	Intervalo de confianza del 95%	
					Más bajo	Superior
episodio 1	0,697	0,125	5.580	< .001	0,452	0,942
episodio 2	0,667	0,082	8.124	< .001	0,506	0,828
episodio 3	0,697	0,137	5.102	< .001	0,429	0,965
pji1	0,778	0,118	6.576	< .001	0,546	1.010
pji2	0,980	0,020	48.747	< .001	0.940	1.019
pji3	2.515	0,063	40.012	< .001	2.392	2.638

El análisis de la diagonal de la matriz de las varianzas implicadas predice el ajuste del modelo teórico con la matriz del modelo empírico u observado (véase Tabla

6). Los resultados muestran valores superiores a la unidad por lo que se recomienda el análisis de ajuste para la prueba empírica del modelo y el no rechazo de la hipótesis de ajuste.

Tabla 6. Implícita covarianza matriz

episodio 1	episodio 2	episodio 3	pji1	pji2	pji3
1.545					
0,152	0,667				
0,494	0,081	1.848			
0.000	0.000	0.000	1.385		
0.000	0.000	0.000	-0,015	0,040	
0.000	0.000	0.000	-0,007	1.817×10^{-4}	0,391

El análisis de la diagonal de la matriz de las covarianzas residuales muestra las diferencias entre la estructura del modelo teórico respecto a la estructura del modelo observado (véase Tabla 7). Los resultados indican diferencias significativas las cuales sugieren el no rechazo de la hipótesis de diferencias entre la estructura teórica y la estructura empírica.

Tabla 7. Covarianza residual matriz

episodio 1	episodio 2	episodio 3	pji1	pji2	pji3
< .001					
< .001	< .001				
< .001	< .001	< .001			
0,327	0.340	0,367	< .001		
< .001	0,013	0,024	< .001	< .001	
< .001	< .001	0,287	< .001	< .001	< .001

El análisis de modelo de análisis factorial confirmatorio sugiere la estructura de relaciones entre los indicadores, los factores y el constructo de segundo orden que la literatura identifica como gentrificación (véase Fig. 1). Los hallazgos indican que el fin de la pobreza y la paz con justicia institucional son factores preponderantes en el impacto de la gentrificación sobre los ODS durante la pandemia.

Análisis factorial confirmatorio de la escala de gentrificación derivada de los ODS en el contexto de la pandemia



Figura 1. Modelo factorial confirmatorio de la gentrificación en el escenario de la pandemia

El análisis de la varianza total explicada está establecido por el valor de la R cuadrada (véase Tabla 8). El primer indicador de fin de la pobreza explica el mayor porcentaje seguido del primer indicador del segundo factor relativo a la paz y la justicia institucional.

Tabla 8. R- Cuadrado

	R ²
episodio 1	0.600
episodio 2	0,037
episodio 3	0,143
pji1	0,395
pji2	0,010
pji3	2,165 × 10 ⁻⁴
Factor 1	1.000

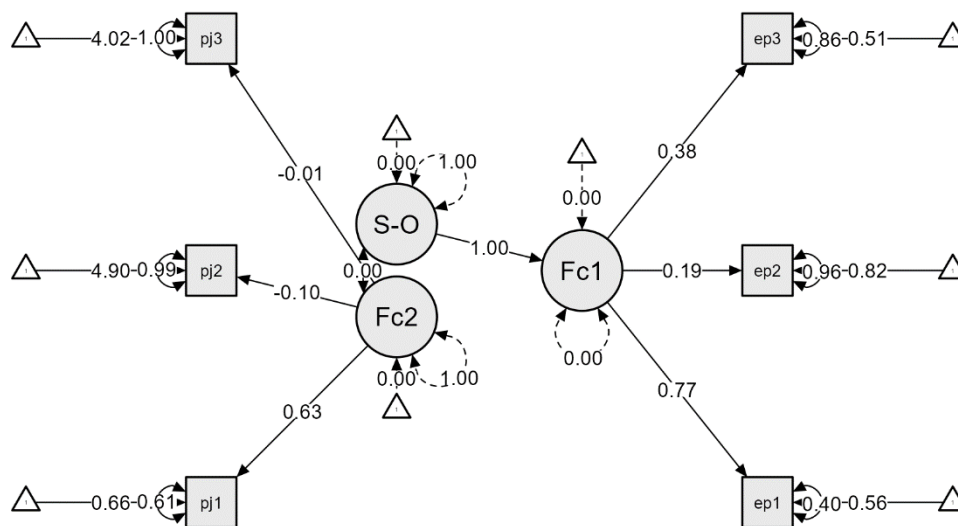
Los valores de ajuste y residual [$\chi^2 = 44.131$ (8gl) $p = 0.001$; RFI = 1,00; GFI = 0,991; RMSEA = 0.008] sugieren el no rechazo de la hipótesis relativa a las diferencias significativas entre el modelo teórico reportado en la literatura con respecto al modelo empírico observado en el presente estudio.

4. Discusión

El aporte del presente trabajo al estado de la cuestión radica en el establecimiento de un modelo factorial confirmatorio en el que prevalecen dos de siete dimensiones. Los factores de fin de la pobreza y paz con justicia institucional

explican el mayor porcentaje de la varianza total, aunque los valores de covarianzas residuales sugieren la inclusión de otros indicadores en el modelo.

La gentrificación es un fenómeno complejo y multifacético que ha sido objeto de mucho debate y estudio en la geografía urbana y la sociología (Starr-Morris, 2021). La revisión crítica de las principales teorías de la gentrificación que han surgido durante la última década sostiene que la brecha de ingresos y la producción de gentrificadores son explicaciones parciales que son necesarias, pero no suficientes (Mendes, 2021). El concepto de gentrificación en el contexto de la ciudad revanchista, destacando el impacto del desarrollo urbano fronterizo (Broitman, 2023).

Una reevaluación de la gentrificación se mueve hacia una geografía de la gentrificación para comprender mejor su dinámica espacial (Santos-Izquierdo et al. 2023). El estado cambiante de la gentrificación se centra en una mayor participación del Estado en el proceso en los barrios (Wilson, 2023). El concepto de supergentrificación arroja luz sobre la intensificación de los procesos de gentrificación (Shan et al. 2023). La gentrificación en un contexto global enmarca una forma de neocolonialismo urbano que impacta a ciudades de todo el mundo (Nelson y Hibberd, 2023). La noción de desarrollos residenciales de nueva construcción en los centros urbanos como ejemplos de gentrificación contribuye al proceso (Hayes y Zaban, 2020). El estudio de la gentrificación y el desplazamiento enfatiza la importancia de incorporar la justicia social en la investigación sobre la gentrificación (Turman et al. 2021). Las historias, trayectorias y geografías críticas de la gentrificación de nuevas construcciones abordan las vías divergentes de la gentrificación, desarrollando un marco conceptual sobre las vías sociales de la gentrificación e introduciendo un método de observación social sistemática para detectar cambios en los barrios (Finley, 2022). Una jerarquía racial duradera rige la selección residencial en los barrios en proceso de gentrificación, enfatizando el papel de la dinámica social en el proceso.

La gentrificación es un fenómeno emergente en zonas con alta oferta laboral especializada, aunque la mediación de variables sociodemográficas y socioeconómicas inherentes al capital intelectual no han sido observadas como mediadoras del efecto de la gentrificación laboral (Ferrini & Gori, 2021). El trabajo explora la estructura teórica de la gentrificación reportada en la literatura respecto a las observaciones de sus redes de aprendizaje (Turman, et al. 2021). En relación con el estado del arte donde se conceptualiza la gentrificación como un proceso inmobiliario, se recomienda ampliar este trabajo para observar la incidencia de las zonas de gentrificación como atractores de capital intelectual y la intermediación de variables educativas y ocupacionales.

La revisión de la literatura hasta el estado del arte radica en el establecimiento de un modelo de factores mediadores del efecto de las franquicias sobre los edificios (Hyra & Lees, 2021). Tal relación está mediada por el nivel educativo. A medida que aumentan las franquicias, el capital intelectual tiende a concentrarse en el área de gentrificación y promueve el surgimiento de proyectos inmobiliarios como los edificios. El análisis de centralidad indica el grado de distancia, proximidad, intermediación e influencia entre las variables de gentrificación (Rajan & Cherian, 2021). Los impuestos son el eje sobre el que se cruzan las demás variables para

explicar un área de gentrificación. El análisis de conglomerados sugiere el grado de configuración de un nodo hegemónico respecto a las demás variables de gentrificación. Las demás variables se reconfiguran en torno al ingreso. En consecuencia, el ingreso concentra el análisis de la literatura revisada como nodo explicativo de la gentrificación (Andreucci & Marvuglia, 2021). El grado de aprendizaje de un sistema como la gentrificación al establecer el inicio y el fin del proceso. El sistema parte de las franquicias y culmina en los edificios. Significa entonces que la gentrificación parece haber comenzado con la aparición de sucursales y culminado con el aumento de los edificios (Turman et al. 2021). La incidencia de un predictor establecido como la franquicia respecto de un resultado como los edificios. Las franquicias afectan a los edificios siempre que sus efectos estén mediados por usuarios o consumidores con un alto nivel educativo.

En este trabajo se asocia el concepto de gentrificación con la aparición de franquicias y su impacto en la edificación. Dicha relación, al estar mediada por variables sociodemográficas y socioeconómicas, sugiere una línea de investigación relacionada con el rechazo o aceptación de la gentrificación como sistema de reasentamiento de habitantes y de servicios diversos.

5. Conclusiones

El objetivo de este trabajo fue establecer las diferencias entre la estructura de gentrificación reportada en la literatura respecto a las observaciones realizadas en el presente trabajo. Los resultados apoyan la revisión de literatura que se centra en la proliferación de edificaciones como indicador de gentrificación. En este sentido, las variables sociodemográficas y socioeconómicas que median la relación entre franquicias y edificaciones abren la discusión en torno a la reconfiguración de las áreas de gentrificación como escenarios de atracción de empleo y consecuente oferta de servicios inmobiliarios.

6. Referencias

- Alexandri, G., y Janoschka, M. (2020). Post-pandemic" transnational gentrifications: a critical perspective. *Urban Studies*, 57 (15), 3202-3214. <https://journals.sagepub.com/doi/abs/10.1177/0042098020946453>
- Andreucci, M.B. y Marvuglia, A. (2021). Research, implementation and financing of regenerative urban design in a post-COVID-19 pandemic built environment: a reading of selected UN Sustainable Development Goals and the European Green Pact.. En *Replanteando la sostenibilidad hacia una economía regenerativa* (pp. 395-413). Cham: Springer International Publishing. https://link.springer.com/chapter/10.1007/978-3-030-71819-0_22
- Broitman, D. (2023). "Passive" Ecological Gentrification Triggered by the Covid-19 Pandemic. *Urban Planning*, 8 (1), 312-321. <https://www.cogitatiopress.com/urbanplanning/article/view/6015>

- Callenberg , M., Barnwal , A. y Bakarr , MI (2024). COVID-19 pandemic and sustainable urban transformation: perspectives on city-level actions and a framework for the future. *Land*, 13 (7), 1093. <https://search.proquest.com/openview/5c8014b9e17b6d32643ea5fe82e741c9/1?pq-origsite=gscholar&cbl=2032374>
- Cole, HV, Anguelovski, I., Baró, F., García-Lamarca, M., Kotsila , P., Pérez del Pulgar, C., ... & Triguero-Mas, M. (2021). La pandemia de COVID-19: poder y privilegios, gentrificación y justicia ambiental urbana en el norte global. *Ciudades y Salud*, 5 (sup1), S71-S75. <https://www.tandfonline.com/doi/abs/10.1080/23748834.2020.1785176>
- Ferrini, F., & Gori, A. (2021). Cities after COVID-19: how trees and green infrastructure can help shape a sustainable future. *Ri-Vista. Research for landscape architecture*, 19 (1), 182-191. <https://www.torrossa.com/gs/resourceProxy?an=5009208&publisher=FF3888#page=184>
- Finley, J. (2022). *Displacement Blues: Authenticity and Tradition amidst Gentrification and COVID-19 in New Orleans* (Tesis doctoral, Universidad de Carolina del Norte en Chapel Hill). <https://search.proquest.com/openview/cc07c2b74320bae13d4591560978ecdb/1?pq-origsite=gscholar&cbl=18750&diss=y>
- Han, S., Bohannon, CL y Kwon, Y. (2021). ¿Desgentrificación? Diferentes aspectos de la gentrificación antes y después de la pandemia de COVID-19. *Land*, 10 (11), 1234. <https://www.mdpi.com/2073-445X/10/11/1234>
- Hayes, M., y Zaban, H. (2020). Transnational gentrification: the crossroads of transnational mobility and urban research. *Urban Studies*, 57 (15), 3009-3024. <https://journals.sagepub.com/doi/abs/10.1177/0042098020945247>
- Hwang, J., y Shrimali, B.P. (2023). Shared and crowded housing in the Bay Area: Where gentrification and the housing crisis meet COVID-19. *Housing policy debate*, 33(1), 164-193. <https://www.tandfonline.com/doi/abs/10.1080/10511482.2022.2099934>
- Hyra, D., y Lees, L. (2021). De-gentrification or gentrification by disaster? Discussion on the impact of COVID-19 on Anglo-American urban gentrification.. En *el volumen 2: Housing and Home* (pp. 31-40). Bristol University Press. <https://bristoluniversitypressdigital.com/display/book/9781529218985/ch003.xml>
- Mendes, L. (2021). Transnational gentrification and the housing market during pandemic times, Lisbon style. *Urban Geography*, 42 (7), 1003-1010. <https://www.tandfonline.com/doi/abs/10.1080/02723638.2021.1949832>

- Nelson, A.C. y Hibberd, R. (2023). Influence of transit station proximity on demographic change, including displacement and gentrification, with implications for transit and land use planning following the COVID-19 pandemic. *Transportation Research Registration*, 2677 (1), 1721-1731. <https://journals.sagepub.com/doi/abs/10.1177/03611981221105872>
- Rajan, SI y Cherian, AP (2021). COVID-19: urban vulnerability and need for transformations. *Environment and Urbanization ASIA*, 12 (2), 310-322. <https://journals.sagepub.com/doi/abs/10.1177/09754253211040195>
- Santos-Izquierdo, F., Blanco-Vílchez, M., Romero-Padilla, Y., & Navarro-Jurado, E. (2023). The touristification of historic centers through commercial gentrification in times of COVID-19. En *Urban dynamics in the post-pandemic period: tourist spaces and urban centers*. (pp. 47-62). Cham: Springer International Publishing. https://link.springer.com/chapter/10.1007/978-3-031-36017-6_4
- Shan, L., He, S. y Wan, C. (2023). Unraveling the dynamic interrelationship between Airbnb and gentrification before and after the COVID-19 pandemic: evidence from Beijing, China. *Cities*, 137, 104270. <https://www.sciencedirect.com/science/article/pii/S0264275123000823>
- Starr-Morris, A. (2021). Blindspotting y COVID: la gentrificación del racismo. *Journal of Religion & Film*, 25 (2), 3. <https://digitalcommons.unomaha.edu/jrf/vol25/iss2/3/>
- Turman, W., Doucet, B. y Diwan, F. (2021). Living a pandemic in the shadow of gentrification and displacement: experiences of marginalized residents in Waterloo Region, Canada. En *el volumen 2: Vivienda y hogar* (pp. 175-188). Bristol University Press. <https://bristoluniversitypressdigital.com/edcollchap/book/9781529218985/ch016.xml>
- Wilson, D. (2023). Existential capitalism and gentrification in times of pandemic. *Human Geography*, 16 (3), 334-342. <https://journals.sagepub.com/doi/abs/10.1177/19427786231173065>

Cómo citar:

Sandoval Vázquez, F.R., Carreón Guillén, J. & Amemiya, M. (2025). Análisis factorial confirmatorio de la escala de gentrificación derivada de los ODS en el contexto de la pandemia. *Revista Internacional de Ciencias Sociales*, 4(1), e657 <https://doi.org/10.57188/RICSO.2025.657>